

Rührwerk-Austragungsapparat RA

Für schwerfließende Schüttgüter



Anwendungen:

- Siloaustragung zur Beschickung pneumatischer Förderer (Dichtstrom und Dünnstrom)
- Beschickung von Differentialdosierwaagen
- Komponentendosierung in Wägebekälter oder Mischer (Chargen)
- Entmischungsfreies Austragen aus Mischernachbehälter
- Als Verteiler an Zwischenbehälter mit 2-4 Ausläufen wahlweise in:
 - Mühlen oder Mischer
 - Big Bag oder Sackabfüllung
 - Container oder Fässer
 - Prozess- oder Chargenabfüllung in Big Bag / Container usw.

Das Vierfunktionengerät mit Höhengewinn

Austragen - Dosieren - Abschlussorgan - Verteilen

Model	Lichter Einlauf \varnothing a	Austragungsleistung t/h*
550	550	0,2 - 20
800	800	0,2 - 40
1200	1200	1 - 40

*) abhängig von Produkt, Drehzahl usw.

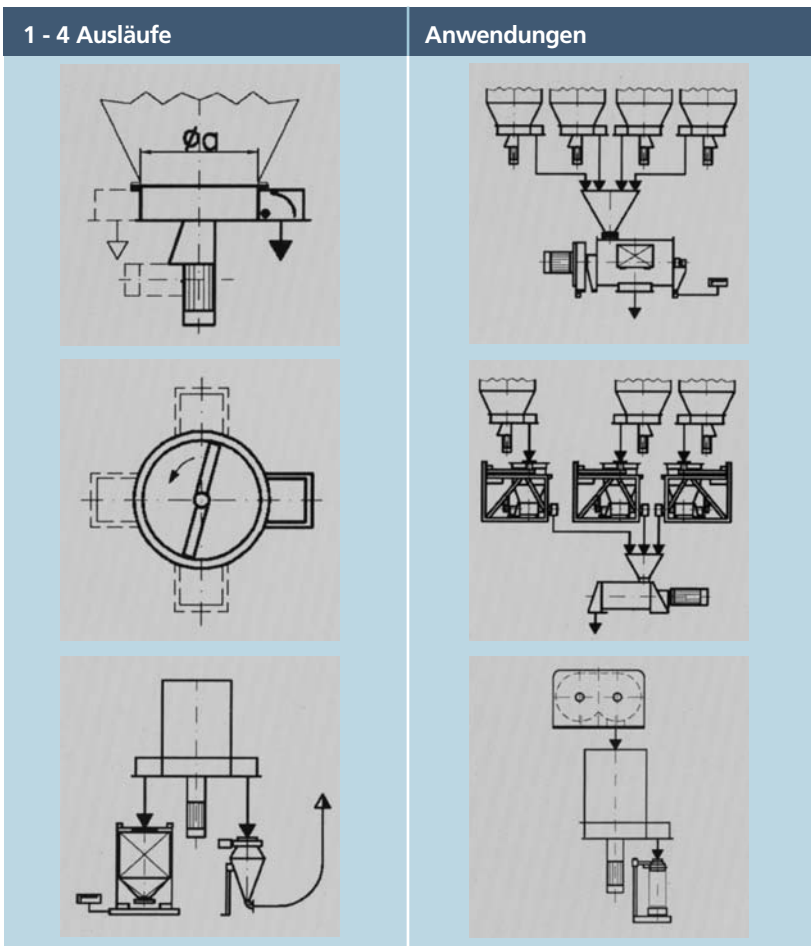

Ausführung Typ RA

Austragungsapparat mit Flansch für den Anschluss an den Silo- oder Vorratsbehälter, Auslauf mit eingebauter, handbetätigter Segmentklappe. Rührwerk auf die Welle des Getriebemotors aufgesetzt. Abdichtung mit V-Ring, vorbereitet für Luftspülung.

Ausführung Typ RAS

Empfohlen für Nassreinigung, ferner bei Über-/Unterdruck im Behälter. Wellenabdichtung mit Stopfbuchse.

Ausführung Typ RAHD (Model 1200)

Schwerlast Version für Siloanwendungen bis zu 80 Tonnen. 2 Optionen erhältlich:

- Schieberventil (für allgemeine Anwendungen)
- Pneumatisches Kolben-Ventil (für schwerfließende Produkte)

Optionen

- 1 - 4 Ausläufe
- Auslaufklappen mit pneumatischem Antrieb Auf - Zu oder Grob - Fein - Zu
- Dichtung luftgespült
- Kontroll-/Reinigungsdeckel auf Auslaufnase
- Winkelantrieb

Weitere Informationen zu unseren Produkten, Dienstleistungen, Vertriebspartner und vieles mehr finden Sie unter www.gericke.net

Gericke Vertretung:

Gericke

Richtungweisende Schüttguttechnik

CH-8105 Regensdorf
Tel. +41 (0) 44 871 36 36
gericke.ch@gericke.net

DE-78239 Rielasingen
Tel. +49 (0) 7731 929-0
gericke.de@gericke.net

FR-95100 Argenteuil
Tel. +33 (0) 1 39 98 29 29
gericke.fr@gericke.net

GB-Ashton-under-Lyne
Tel. +44 (0) 161 344 1140
gericke.uk@gericke.net

NL-3870 Hoevelaken
Tel. +31 (0) 3325 42-100
gericke.nl@gericke.net

SG-787813 Singapore
Tel. +65 6452 8133
gericke.sg@gericke.net