

Gericke

Richtungweisende Schüttguttechnik.

Hochpräzise Dosiergeräte

**High-Tech für
anspruchsvolle
Produktions-
prozesse**



**Dosiergeräte zum volumetrischen
Dosieren von Schüttgütern**

Dosieren – die Basis für perfekte Prozesskontrolle



Gericke-Dosiergeräte beschicken kontinuierliche Mischer GCM

Tausendfach bewährt.

Gericke-Dosiergeräte für Leistungen von 0,05 bis 50.000 l/h werden zur Dosierung von Schüttgütern unterschiedlichster Art eingesetzt. Auch für Flüssigkeiten bietet Gericke geeignete Lösungen an.

Die hohe Dosiergenauigkeit, der modulare Aufbau und die robuste Bauweise der Gericke-Dosierer haben sich seit vielen Jahren in den unterschiedlichsten Industriezweigen bewährt, wie z.B.:

- Chemie
- Nahrungsmittel
- Pharma
- Bauchemie
- Kunststoffe
- Waschmittel

Gericke dosiert seit mehr als 110 Jahren!

Für alle Arten von Pulvern, Granulaten, Fasern, Flocken, Mehlen, Pigmenten und Flüssigkeiten kann Gericke eine wirtschaftliche Dosierlösung bieten.

Ihr Nutzen:

- Beratung bei Auswahl und Einsatz der Dosiergeräte
- rasche Serviceleistungen durch Spezialisten
- hohe Investitionssicherheit



*GLD 87 VR;
kompaktes Dosiergerät,
geeignet für verschiedene
Schüttguteigenschaften*

Modulare Dosiertechnik – Investitionssicherheit und Prozessflexibilität

Volumetrische Dosierung



Die Dosierleistung ist abhängig vom Volumentransport pro Zeiteinheit.

Die zuverlässige volumetrische Dosierung ist auch eine wichtige Voraussetzung für eine hohe gravimetrische Dosiergenauigkeit.

Die Dosierung des Schüttguts erfolgt mittels Dosierspirale, Schnecke, Schleuse, Rührwerk, Vibration oder Ringnutzylinder. Die Dosierleistung wird normalerweise nicht kontinuierlich geregelt, bleibt aber bei gleicher Schüttdichte konstant. Voraussetzung ist eine gleichmäßige Befüllung des Dosierorgans.

Gravimetrische Dosierung



Der Dosierstrom oder die Charge wird gewichtsmäßig erfasst und gesteuert.



Batch-Dosierung



Kontinuierliche Dosierung



Kombination

Bei der gravimetrischen Dosierung wird mittels Wägeeinrichtung entweder eine gewünschte Menge als Batch verwogen oder ein über die Zeit konstanter Massestrom dosiert. Die Wahl hängt vom Prozess ab, der kontinuierlich oder als Batch-Betrieb gestaltet werden kann.

Geräte kann die meisten volumetrischen Geräte zu gravimetrischen Systemen erweitern.

Für jeden Verwendungszweck das richtige Dosiergerät

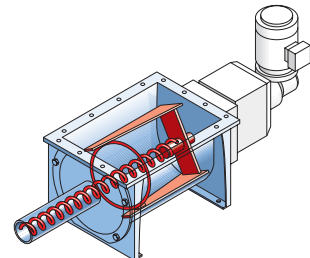
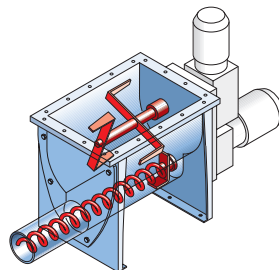
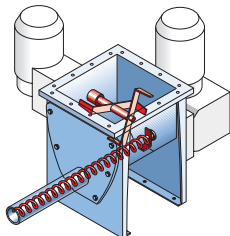
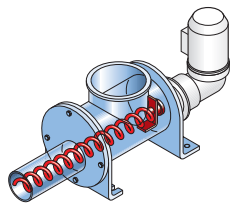

GPD

Kleines, budgetfreundliches Dosiergerät

Einsatz:

Frei fließende Schüttgüter,
Kleine Dosierleistungen

Vorteile:

Für Nass- oder Trockenreinigung,
rasch und einfach zerlegbar,
geringes Gewicht (9 kg)

Leistungsbereich*:

0,05–600 l/h

Typen:

GPD 100

GLD

Kompaktdosiergerät mit Auflockerer für hohe Dosiergenauigkeit

Einsatz:

Für die meisten Schüttgüter
geeignet, Pilotanlagen, häufiger
Produktwechsel

Vorteile:

Vielseitig anpassbar, kompakt,
zuverlässig, präzise

Leistungsbereich*:

0,05–600 l/h

Typen:

GLD 77 (Auflockerer ohne
Eigenantrieb),
GLD 87 (mit Auflockererantrieb)

GDU

Universell einsetzbares Dosiergerät mit Restentleerung für schießende bis schwer fließende Produkte

Einsatz:

Mittlere bis hohe Dosierleistungen,
Hygieneprozesse, schwer
fließende Schüttgüter, hohe
Dosiergenauigkeit, Rosinen- und
Früchtedosierung (Spezialaus-
führung)

Vorteile:

Vielseitig anpassbar,
Restentleerung

Leistungsbereich*:

1,3–25.600 l/h (je nach Typ)

Typen:

GDU 201, GDU 451, GDU 801
(mit Auflockerer),
GDU 301, GDU 601
(ohne Auflockerer)

GAC

Universaldosiergerät für höchste Dosiergenauigkeit und Homogenisierung des Schüttguts

Einsatz:

Mittlerer bis hoher Leistungs-
bereich, besonders schwierige
Schüttgüter, höchste Dosierge-
nauigkeit, Batch-Waagen,
Abfüllstationen (GAC 233 F)

Vorteile:

Dosierwerkzeug und Homogeni-
sator sind konzentrisch ange-
ordnet, großer Einlaufquerschnitt
bis zur Spirale, für problematische
Schüttgüter

Leistungsbereich*:

1,3–27.000 l/h

Typen:

GAC 207, GAC 232;
GAC 233 F mit separaten Spiralen
für Grob- und Feinstrom



GPD 100



GLD 87



GDU 451



GAC 207

* gemessen mit Mais-Grieß; min: kleinste Spirale mit 5 % Drehzahl, max: größte Spirale mit 100 % Drehzahl

Technische Vorteile der Gericke-Dosiergeräte:

- robuste Bauart, fast unbegrenzte Lebensdauer
- Hygieneausführungen (nach EHEDG)
- variable Längen der Dosierspiralen
- Drucküberlagerungen
- keine Entmischung
- große Einlauföffnungen
- konstante Schüttdichte
- porenfreie Oberflächen
- verschiedene Antriebssysteme
- druck- und stoßfest

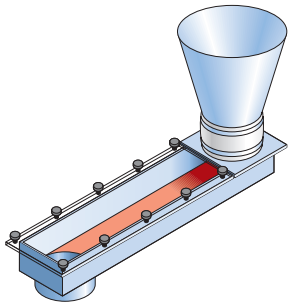

VIBRO

Vibrationsdosierinnen für grobstückige und zerbrechliche Produkte

Einsatz:

Breiter Leistungsbereich, zerbrechliche Produkte, stückige Schüttgüter, Fasern

Vorteile:

Keine drehenden Teile, produktschonend, einfache Reinigung, verschleißfrei

Leistungsbereich*:

1–10000 l/h je nach Typ

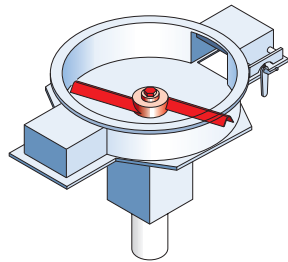

RA

Austrags- und Dosiersystem für schwer fließende Produkte. Rührflügel führt Produkt den Austragsöffnungen zu. Die verstellbare Klappe reguliert den Dosierstrom.

Einsatz:

Silo- und Behälteraustrag, Wiederbefüllung von Dosierwagen, Komponentendosierung

Vorteile:

Entmischungsfreies Austragen, Dosieren, Verteilen (1–4 Ausläufe) und Abschließen in einem Gerät kombiniert

Leistungsbereich*:

0,2–40.000 l/h

Typen:

RA 500, RA 800, RA 1200, RAS (für Über-/Unterdruck)

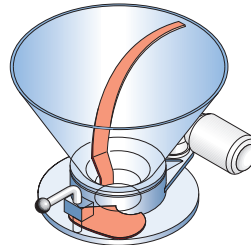

KOKEISL

Austrags- und Dosiersystem. Fluidisator führt Produkt der Austragsöffnung zu. Der Dosierschieber reguliert die Austragsleistung.

Einsatz:

Abfüllsysteme, kombinierbar mit Steuerung

Vorteile:

Kombiniertes Austrags- und Dosiersystem, hygienisch, einfache Reinigung, hohe Abfüllleistung

Typen:

KAD 90 (Durchfluss 1–90 mm), KAD 150 (Durchfluss 1–150 mm)



Ihr Nutzen:

- einfache Reinigung
- hohe Dosiergenauigkeit
- große Rezepturtreue
- wirtschaftliche Dosierlösung
- vielseitige Verwendung
- niedrige Unterhaltskosten
- hohe Anlagenverfügbarkeit
- einfache Steuerung
- umrüst- u. erweiterbare Geräte

ISO 9001:2000



Vibrodosierinne



RA Austrags- und Dosiergerät mit 1–4 Auslaufklappen



KOKEISL Austrags- und Dosiergerät

ISO 9001:2000 garantiert hohe Qualität. Gericke ist Sponsor von EHEDG

Die Wahl der richtigen Dosierwerkzeuge

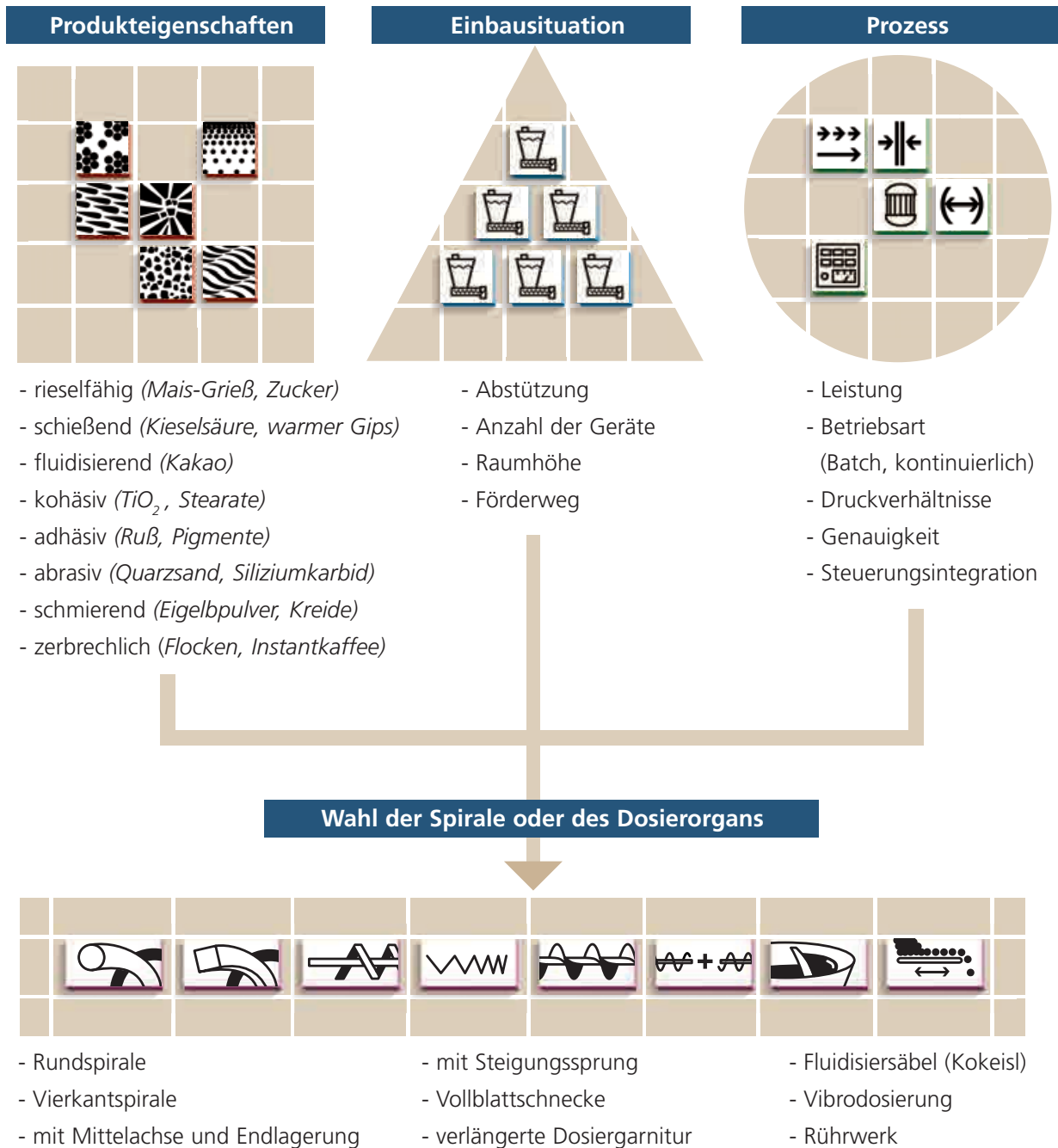

Dosierhilfen für höchste Dosiergenauigkeit	Auflockerer	→ für kontinuierlichen, gleichmäßigen Produktfluss
	Homogenisatoren	→ für uniforme Dichte; erhöhen die Präzision
	Rührwerke	→ sichern das Nachfließen kohäsiver, anbackender, schwer fließender Produkte

Optionen erhöhen die Vielseitigkeit und schaffen Mehrwert

Gericke-Dosiergeräte sind als perfekt aufeinander abgestimmte Bausteine entwickelt, die nach Ihren spezifischen Anforderungen zusammengestellt werden können. Diese Flexibilität schafft einen Mehrwert für den Anlagenbetreiber und vereinfacht die Anlagenplanung.

Hochpräzise halbautomatische Abfüllstation für verschiedene Gebinde

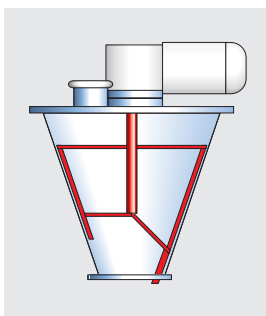

Behälter mit vertikalem Rührwerk

- Behälter in unterschiedlichen Formen und Größen
- Vertikale oder horizontale Rührwerke zu Behälter
- Spezielle Auflockerer und Homogenisatoren
- Oberflächenfinishes und Beschichtungen z.B. PTFE, Al_2O_3 , elektropoliert
- Dosierrohrlänge frei wählbar
- Abdichtungen der Antriebswellen: Stopfbuchsen mit PTFE-Schnur- oder Lippendichtungen; Spül- oder Sperrluft
- Auslaufrohre:
 - Typ AR für senkrechten Abwurf mit Manschette
 - Typ ARF, mit Flanschverbindung
 - Typ ARFE, mit Flanschverbindung für Dosierwerkzeuge mit Endlagerung
 - Typ ARFG, mit Granulflow-Durchflusskontrolle
 - Typ AGP, mit Schnellverschlussklappe mit/ohne Endlage-Indikator
- Abklappbare Dosiermulde für GAC mit Endschalter
- Gummimanschetten
- Inspektionsöffnungen
- Verstärkte Antriebe
- Drehzahlvariable Antriebe mit/ohne integriertem Frequenzumrichter
- Druckdichte Ausführung
- Ausführung für spezielle Temperaturbereiche
- Ausführung für ATEX Zonen 1, 2, 21 und 22
- Spezialgeräte für Rosinen- und Früchtedosierung
- Pneumatische Zuführsysteme zur Befüllung der Dosiergeräte

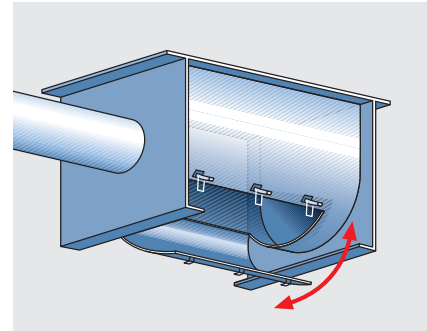

GAC mit abklappbarer Mulde zur raschen Entleerung und Reinigung

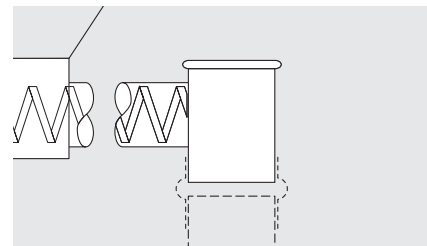

Vertikales Auslaufrohr AR

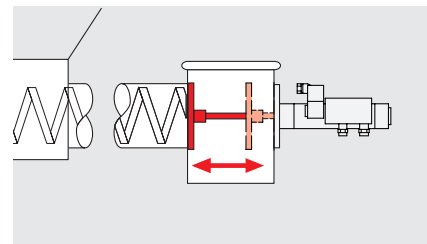

Vertikales Auslaufrohr AGP mit Schnellabschlussklappe (optional mit Endlagenmeldung)



GDU 601 mit unterschiedlichen Dosierrohrängen

Auswahl erfolgreich dosierter Güter

Schüttdichte kg/l

A			
Acrylharze (Fasern)	0,14	Mangandioxid	1,08
Additive	0,2-0,4	Manganerz	1,80
Adipinsäure	0,62	Marmormehl	1,2
Aersil	0,046	Marmorsplitt	1,5
Aktivkohle	0,21	Melaminharz (Pulver)	0,54
Aluminiumchlorid	0,59	Metallpulver	3,04
Aluminiumflocken	1,30	Methylcellulose	0,47
Aluminiumoxid	0,90	Molybdänoxid	1,82
Aluminiumpulver	1,30	N	
Aluminiumsulfat	0,90	Natriumbikarbonat	0,98
Ammoniumchlorid	0,97	Natriumchlorid	1,18
Ammoniumnitrat	0,62	Natriumnitrat	1,35
Ammoniumphosphat	0,83	Natriumperborat	0,78
Antimonoxid	0,69	Natriumthiosulfat	0,89
Apfelpektin	0,51	Natriumtripolyphosphat	0,78
Aromastoffe	0,33	Nickeloxyd	0,78
Ascorbinsäure	0,55	Nüsse	0,41
Ätznatron	0,51	Nylon (Fasern)	0,16
B		Nylon (Flocken)	0,52
Bariumcarbonat	0,71-1,4	Nylon (Pulver)	0,63
Bariumstearat	0,23	O	
Bariumsulfat	1,45	Oxalsäure	0,85
Baumwollmischung	0,12	P	
Bauxit	1,2	Papiersackschnitzel	0,06
Bimsstein (Pulver)	0,64	Perlit (gebläht)	0,12
Borax	0,97	Perlonwolle (Wirrhaar)	0,25
Borsäure	1,13	Pestizide	0,4-0,6
C		Pfefferkörner	0,27
Celit	0,25	Phenolharz (Pulver)	0,54
Cellulose (Fasern)	0,084	Pigmente	0,2-1
Chemiegisps (feucht)	0,78	Polyäthylen (Granalien)	0,57
D		Polyäthylen (Pulver)	0,67
Dacron	0,51	Polyacrylnitril	0,25
Dextrose	0,57	Polycarbonat (Granulat)	0,65
Dixidil (Pharma)	0,47	Polyelektrolyte	0,5-0,7
E		Polyesterharze (Flocken)	0,4
Epulver	0,35	Polypropylen (Granalien)	0,5
Eisenchlorid	1,6	Polypropylen (Pulver)	0,54
Eisenpulver	3,5	Polystyrol (Granalien)	0,6
Eisensulfat	1,3	Polystyrol (Pulver)	0,65
Elektrodenkohle	1,0	Polyvinylchlorid (Granalien)	0,62
Epoxyharze (Pulver)	0,80	Pottasche (Pailletten)	0,5
Erze	1,4-2,6	PTFE (Granulat)	0,53
F		PTFE (Pulver)	0,51
Farbpigmente (grau)	0,65	Pulverlack (grob)	0,98
Farbstoffe	0,25-0,75	PVC-Bodenbelagschnitzel	0,6
Fettsäure	0,59	PVC-Pulver	1,0
Fiberglas (Pulver)	0,48	Q	
Fiberglasfasern (12 mm)	0,2	Quarzmehl	1,2
Fischfutter	0,77	Quarzsand	1,5
Flugasche	1,06	R	
Folienschnitzel	0,25	Reis	0,94
Formsand	1,5	Rice (Crispies)	0,11
Fugenmörtel	1,30	Roggenmehl	0,48
Fullerde	0,35-0,6	Rosinen	0,62
Fungizide	0,41	Ruß	1,05
G		S	
Geflügelfutter	0,64	Saccharose (Kristallin)	0,81
Gelatine	0,74	Sägemehl	0,29-0,45
Gestemelmehl	0,63	Salz	1,18
Gesteinstaub	1,20	Sand	1,6
Getreide	0,60	Schaumgummi	0,05
Gewürzmischung	0,75	Schaumstoff-Flocken	0,011
Giebereisand	1,5	Schlacke	0,4
Gips (Baugips)	0,9	Schlackenwolle	0,09
Gips (stückig, gebrannt)	1,2	Schleifpulver	2,30
Glas (gemahlen)	1,70	Schokoladenpulver	0,65
Glas (Scherben)	1,65	Schwefel	0,72
Glasfasern	0,2	Seifenflocken	0,47
Glasperlen	0,4	Seifenpulver	0,58
Glasurmischung	0,62	Silicagel	0,68
Glimmerflocken	0,16	Siliciumcarbid	0,4
Graphit (Granalien)	1,12	Sipernat	0,22
Graphit (Pulver)	0,58	Soda	1,0
Grassamen	0,16	Sorbose	0,56
Gummi (Schnitzel)	0,4	Spinatpulver	0,42
H		Stabilisatoren	0,4
Haferflocken	0,45	Stärke (Granalien)	0,75
Hafermehl	0,39	Stärke (Pulver)	0,67
Harnstoff	0,65	Stahlkies	3,7
Herbizide	0,4-0,6	Stearinsäure	0,55
Holzkohle (Pulver)	0,40	Steinkohlenbruch	0,55
Holzspäne	0,17	Styropor-Kügelchen	0,58
I		Synth.-Wachs (Pulver)	0,42
Insektizide	0,4-0,6	T	
Irgafospulver	0,62	Tabak (Zigaretten)	0,19
Irganoxpulver	0,68	Tabakblätter	0,1
K		Talkum	0,46
Kaffeebohnen	0,39	Tea	0,39
Kaffeepulver	0,18	Teflonfasern	0,49
Kakaobohnen	0,56	Terephthalsäure	0,49
Kakaopulver	0,5	Textilfasern	0,14
Kaliumpermanganat	1,1	Tierfutter	0,49
Kaliumsulfat	2,25	Titandioxid weiß	0,79
Kalk (gebrannt)	0,9	Titanschwamm	0,98
Kalksteinmehl	1,25	Ton (feucht)	1,53
Kalziumchlorid	0,97-1,1	Traubenzucker	0,91
Kalziumkarbonat	1,2	Trikalziumphosphat	0,49
Kalziumstearat	0,39	Trinatriumphosphat	0,75
Kalziumsulfat	0,74	Tripolyphosphat	0,55
Kaolin (trocken)	0,8	V	
Kartoffelmehl	0,7	Vanillinpulver	0,67
Keksmischung	0,72	Vinylharze (Pulver)	0,57
Keramikmischung	1,40	Vitamine	0,45-1,0
Kies	1,4-1,7	W	
Kieselerde	1,05	Wachs	0,41
Kieselsgur	0,36	Walkerde	0,58
Kieselsäure-Pulver	0,23	Waschpulver	0,3
Knoblauchpulver	0,33	Weizenmehl	0,43
Kohle (Pulver)	0,59	Weizenstärke	0,57
Kohlenpellets	0,44	Wolframkarbid	3,28
Koksmehl	0,82	Z	
Korund-Regenerat	1,90	Zelluloseacetat	0,12
Kunstharze (Pulver)	0,65-0,75	Zement	1,2
Kunststoffschnitzel	0,19	Zichorienpulver	0,49
L		Zieselmehl	1,2
Lactose	0,4	Zimtzucker	0,74
Leimpulver	0,6	Zinkgranulat	4,0
M		Zinkoxid	0,98
Magermilchpulver	0,37	Zinkstearat	0,22
Magnesiumkarbonat	0,25	Zitronensäure	0,8
Magnesiumoxid	0,62	Zucker (Kristall)	1,02
Magnesiumstearat	0,34	Zucker (Pulver)	0,62
Maisgrieß	0,71	Zucker (roh)	0,81
Maismehl	0,74	Zwiebeln (gehackt)	0,24
Maisstärke	0,48	Zwiebeln (Pulver)	0,41

Service weltweit

Spezifikationen:

Die Werte dienen zur groben Einplanung und weichen je nach Ausführung ab. Maßblätter der Dosiergeräte können Sie auf unserer Webseite www.gericke.net im Format *.dxf herunterladen und direkt in Ihrem CAD weiterverarbeiten.

Typ	Dosierleistung l/h*	Antrieb kW	Gewicht kg	Höhe, Breite, Länge (inkl. Antrieb und Dosierrohr) mm	Besonderheiten
GPD 100	0,05 – 600	0,12	9	270, 150, 480	Ohne Auflockerer
GLD 77	0,05 – 600	0,12	12	350, 200, 540	Auflockerer von Spirale angetrieben
GLD 87	0,05 – 600	0,12	18	350, 350, 540	Auflockerer mit eigenem Antrieb
GAC 207	1,3 – 4.800	0,55	75	500, 290, 1110	homogenisierend
GAC 232	1,3 – 27.000	0,55	90	540, 390, 1260	homogenisierend
GAC 233 F	Batch-Betrieb	0,55	140	450, 400, 1400	2 Dosierspiralen
GDU 201	1,3 – 800	0,55	50	340, 420, 1000	Restentleerung
GDU 301	1,3 – 11.200	0,55	40	280, 290, 1100	Ohne Auflockerer
GDU 451	10 – 11.200	0,55	100	680, 390, 1200	Restentleerung
GDU 601	10 – 25.000	0,55	50	360, 390, 1400	Sackaufschüttungen
GDU 801	500 – 50.000	3,0	450	910, 1150, 2000	schwierige Pulver
Vibro	0,5 – 10.000				Spezialgeräte
KOKEISL					
KAD150	Batch-Betrieb	0,37	40	900, 510 Durchmesser	Abfüllen
RA 500	400 – 40.000	3,0	100	ca. 600 Durchmesser	1-4 Ausläufe
RA 800	400 – 80.000	5,5	150	ca. 900 Durchmesser	1-4 Ausläufe
RA1200	Auf Anfrage		200	ca. 1300 Durchmesser	1-4 Ausläufe

*Richtwerte gemessen mit Mais-Grieß können je nach Schüttgut, Ausführung, Befüllung und Zubehör abweichen. Min.: kleinste Spirale mit 5% Drehzahl, max.: größte Spirale mit 100% Drehzahl



Pharma-Umfüllstation mit Dosiergerät und Siebmaschine

Dosiergeräte kommen in verschiedensten Anwendungen zum Einsatz. Zum Beispiel bei der Herstellung von: Eistee, Gelierzucker, Gewürzen, Milchpulver, Getreideriegeln, Gipsplatten, Salzveredelung, keramischen Produkten, Metalllegierungen, Senf, PVC, Pizza u.v.m.

Weitere Informationen zu unseren gravimetrischen Dosierwaagen und Dosiersteuerungen können Sie den Prospekten **624 Easydos** und **625 Hochpräzise Dosierwaagen** entnehmen. Beide können von uns bezogen werden oder aus dem Internet geladen werden.

Gericke

Richtungweisende Schüttguttechnik.

CH-8105 Regensdorf **D**-78239 Rielasingen **NL**-3870 Hoevelaken
 Tel. +41 (0) 44 871 36 36 Tel. +49 (0) 7731 929-0 Tel. +33 (0) 33 2542-100
 Fax +41 (0) 44 871 36 00 Fax +49 (0) 7731 929-312 Fax +33 (0) 33 2534-410

Singapore 787813 **F**-95100 Argenteuil **GB**-Ashton-under-Lyne

<http://www.gericke.net> info@gericke.net