



Kompaktschub- förderer PHFK 20

**Die ökonomische Lösung
für Förderleistungen bis
1,5 m³/h**

- Pneumatisches Dichtstromfördergerät in kompakter, robuster Bauart mit niedriger Bauhöhe.
- Vollständige Entleerung.
- Förderleistung bis ca. 1,5 m³/h bei Förderlängen bis 40 m (produktabhängig).
- Energiespareinrichtung für optimale Einstellung der Betriebsdaten (Beladung und Leistung).
- Geringe Fördergasmenge.
- Keine rotierenden Teile, die Metallabrieb verursachen könnten.

Kompaktschubförderer PHFK 20 leistungsstark und ökonomisch

Arbeitsprinzip:

So funktioniert es: Die Güter werden bei mittlerer Beladung und Geschwindigkeit in Strahlen gefördert. Auch hier erlaubt die getrennt geregelte Zugabe von Förderluft hinten in den Auslaufbogen einen optimalen, energiesparenden und verschleissarmen Förderbetrieb. Sowohl für grobe Granulate wie auch für feine Pulver geeignet.



Anwendungen:

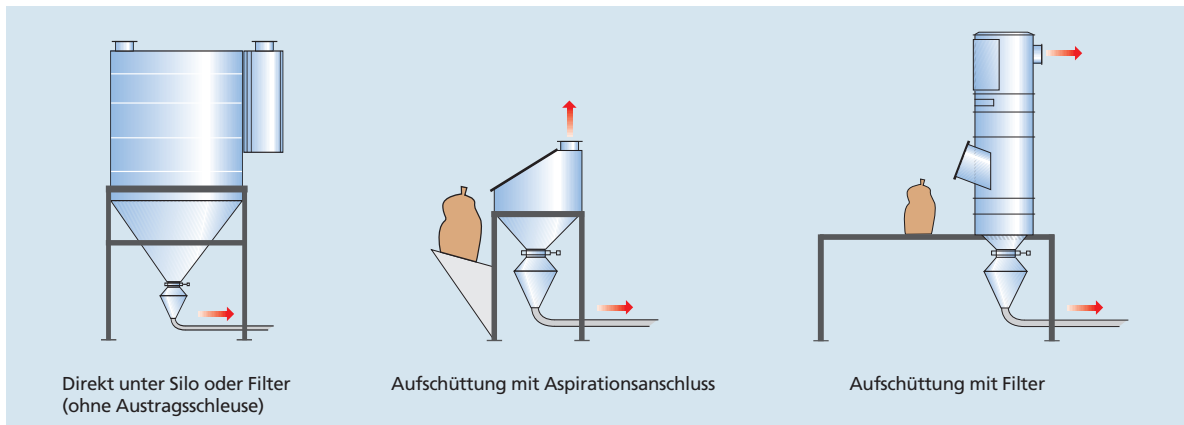

Ausführung:

Der Kompaktschubförderer besteht aus einem Sender, Nutzinhalt 17 – 20 Liter, mit pneumatisch betätigter Einfüllklappe, Steuerventilen und Druckluftarmaturen, Auslauf mit Rohrbogen zum Anschluss einer flexiblen oder starren Förderleitung. Mit elektronischer Taktsteuerung. Werkstoff (produktberührt): aus rostfreiem Stahl.

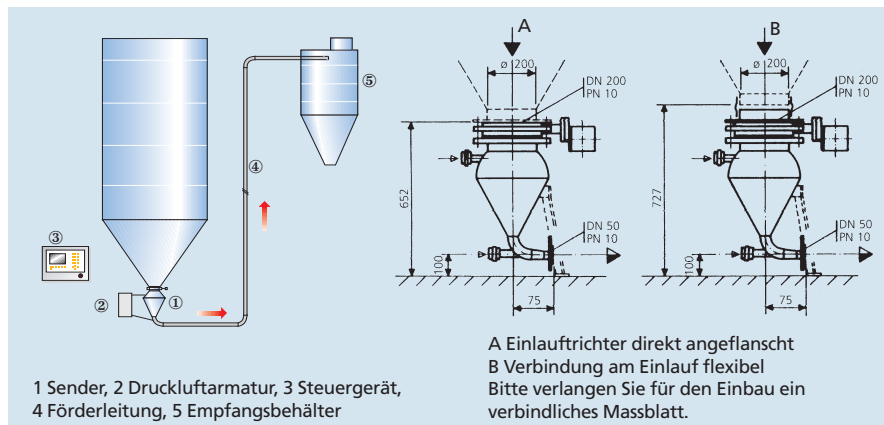

Anschlüsse:

Spannung: 24 V DC
Druckluft:
Förderluft: 3,5 bar
Steuerluft: 5 bar

Wollen Sie jetzt mehr über unser innovatives Anlagenkonzept wissen? Dann rufen Sie uns an. Wir freuen uns über Ihr Interesse.

Gericke

Richtungweisende Schüttguttechnik

CH-8105 Regensdorf Tel. +41 44 871 36 36 gericke.ch@gericke.net
D-78239 Rielasingen Tel. +49 7731 929-0 gericke.de@gericke.net
NL-3870 CA Hoewelaken Tel. +31 3325 42-100 gericke.nl@gericke.net

SG-787813 Singapore Tel. +65 6452 8133 gericke.sg@gericke.net
F-Ashton-under-Lyne Tel. +44 161 344 1140 gericke.uk@gericke.net

CN-200020 Shanghai Tel. +86 21 538 201 08 gericke.cn@gericke.net
GB-95100 Argenteuil Tel. +33 1 39 98 29 29 gericke.fr@gericke.net

www.gericke.net