

Descarga cuidadosa de perborato sódico tetrahidrato desde camión cisterna mediante transporte neumático por impulsos

Proyecto:	Descarga de camión cisterna; instalación de transporte; longitud de transporte 21 m, de ellos 12 m en vertical
Cliente:	Labud d.o.o., Zagreb (Croacia)
Tecnología Gericke:	Descarga cuidadosa de camión cisterna; sistema PTA-PL (Pulseline®). Estación móvil de acoplamiento con control secuencial automático, dispositivo adicional para la adición controlada y sincronizada de aire secundario a lo largo de la tubería (patentado).
Objetivo:	Vaciado del camión cisterna y transporte de perborato sódico tetrahidrato al silo sin apenas abrasión
Material transportado:	Perborato sódico tetrahidrato (aditivo de detergente); densidad a granel: 0,8 kg/l
Tamaño del grano y propiedades:	d_{50} aprox. 300 μm ; bien fluido
Potencia:	8 t/h ó 10 m ³ /h
Producto procedente de:	Camión cisterna (30 m ³)
Producto con destino a:	Silo de almacenamiento
Requiso especial:	Transporte sin polvo y apenas sin abrasión. Funcionamiento fiable en verano y en invierno; utilización de aire comprimido seco y limpio procedente de la red de aire comprimido propia de la fábrica. Caudal de aire de transporte mínimo



Gericke



El granulado de suplemento de detergente se suministra en un camión cisterna y se transporta neumáticamente a un silo. Este nuevo transporte cuidadoso por medio del sistema móvil de descarga de camión cisterna PTA-PL (Pulseline®) sustituye a la descarga directa de camión cisterna con altas velocidades de transporte que se utilizaba hasta la fecha, y permite una reducción del porcentaje de partículas finas de aproximadamente el 15%.

Desde el silo, el producto se transporta otros 60 m hasta un silo de almacenamiento diario. Aquí también se utiliza un transporte neumático cuidadoso mediante depósito a presión y aire de bypass regulado y sincronizado.

Leyenda:

- 1 Camión cisterna
- 2 Unidad móvil de descarga de camión cisterna PTA-PL
- 3 Control
- 4 Activador de PL
- 5 Silo
- 6 PTA-PL 160
- 7 Silo diario

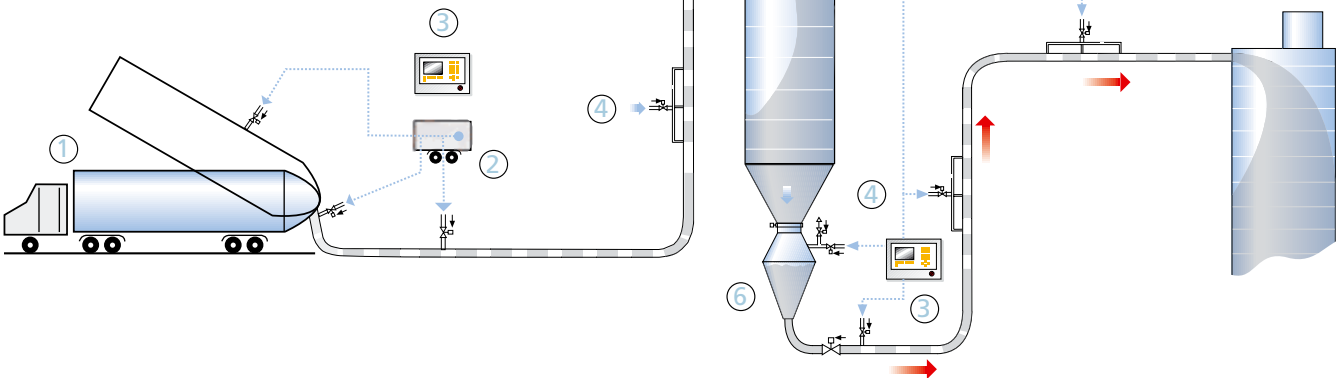

En la página web www.gericke.net encontrará más información sobre nuestros productos, servicios, socios comerciales y mucho más
www.gericke.net

Representación Gericke:

Gericke

Pautas a seguir en el manejo de materiales a granel

CH-8105 Regensdorf
Tel. +41 44 871 36 36
gericke.ch@gericke.net

DE-78239 Rielasingen
Tel. +49 7731 929 0
gericke.de@gericke.net

FR-95100 Argenteuil
Tel. +33 1 39 98 29 29
gericke.fr@gericke.net

GB-Ashton-under-Lyne
Tel. +44 161 344 1140
gericke.uk@gericke.net

NL-3870 CA Hoevelaken
Tel. +31 3325 42 100
gericke.nl@gericke.net

BR-09050-000 St. André
Tel. +55 11 2598 2669
gericke.br@gericke.net

SG-787812 Singapore
Tel. +65 6452 8133
gericke.sg@gericke.net

CN-201108 Shanghai
Tel. +86 21 538 201 08
gericke.cn@gericke.net